

YOUR CRIB PARTS
LES PIÈCES DE VOTRE LIT D'ENFANT

Inside the box you will find the following:
Dans la boîte vous trouverez:

Code	Qty/Qté	Description/Description
A	1	Headboard / Tête du lit
B	1	Footboard / Pied du lit
C	1	Stationary side rail (small) / Côté du lit glissant
D	1	Stationary side rail (large) / Côté du lit fixe (long)
E	1	Mattress base / Support de matelas
F	2	Mattress base supports / Barre de support
G	2	Mattress base brackets (left) / Crochets du support de matelas (gauche)
H	2	Mattress base brackets (right) / Crochets du support de matelas (droite)
Q	12	1/4" x 5/8" bolts / Boulons
R	4	1/4" x 1 1/4" bolts / Boulons
S	8	1/4" x 4" bolts / Boulons longs
T	4	Barrel nuts / Manchons filetés
U	4	Acorn nuts / Écrous borgnes
V	8	Lock washers / Rondelles d'arrêt
Y	4	Wooden dowels / Manchon de bois

Tools Required / Outils nécessaires:

Phillips screwdriver(not included) / Tournevis Phillips (non inclus)
Slotted screwdriver (not included) / Tournevis-plat (non inclus)
Adjustable wrench (not included) / Clef universelle (non inclus)
Allen key (included) / Cle Allen (inclus)

Note: All fasteners shown are actual size.

Note: Toutes les vis et boulons sont de la dimension montrée.

⚠ WARNING

- Failure to follow these warnings and assembly instructions could result in serious injury or death.**
- The mattress used in this crib should not be more than 6 inches (15cm.) thick and should be of such length and width that the gap between the mattress and the sides of the crib is not more than 1-3/16 inches (3cm.) when the mattress is pushed into the corner of the crib.
 - Before each usage or assembly, inspect crib for damaged hardware, loose joints, missing parts or sharp edges. DO NOT use the crib if any parts are missing or broken.
 - To obtain replacement parts and instructional literature call the telephone number on this label. DO NOT substitute parts.
 - When child is able to climb out or reaches the height of 35 in. (90cm.), the crib shall no longer be used.
 - DO NOT place crib near window where cords from blinds or drapes may strangle a child. DO NOT place cords, straps or similar items that could become wound around the child's neck in or near the crib.
 - Strings can cause strangulation! Do not place items with a string around a child's neck, such as hood strings or pacifier cords. Do not suspend strings over a crib or attach strings to toys.
 - When child is able to pull up to standing position, set mattress to lowest position and remove bumper pads, large toys and other objects that could serve as steps for climbing out.
 - DO NOT leave child in crib with side lowered. Be sure side is in the raised and locked position whenever your child is in the crib.
 - After raising side, make sure latches are secure when crib is occupied.
 - Replace teething rail if damaged or loose.
 - DO NOT use a water mattress with this crib.
 - Never use plastic shipping bags or other plastic film as mattress covers because they can cause suffocation.
 - If re-finishing, use non-toxic finish specified for children's products.
 - Do not use this crib if the attached or enclosed instructions cannot be strictly adhered to.
 - Read all instructions before assembling the crib. KEEP INSTRUCTIONS FOR FUTURE USE.
 - Regularly check this product, before placing your child in the crib, that every component is properly and securely in place.

⚠ MISE EN GARDE

- Le défaut de suivre cette mise en garde et les instructions de montage pourrait entraîner une blessure grave ou la mort.**
- Le matelas posé dans ce lit devrait avoir une épaisseur maximale de 6 pouces (15 centimètres) et devrait être d'une longueur et d'une largeur telles qu'il y ai au plus 3 centimètres d'espace entre le matelas et les côtés du lit lorsque le matelas est poussé dans un coin du lit.
 - Avant d'utiliser ou de monter le lit de bébé, inspectez-le pour vous assurer qu'il n'y a pas de pièces endommagées, d'articulations desserrées, de pièces manquantes ou de bords tranchants. N'UTILISEZ PAS le lit de bébé si certains pièces sont manquantes ou brisées.
 - Pour obtenir des pièces de rechange et des instructions, signalez le numéro inscrit sur l'étiquette d'enregistrement ci-dessous. Ne substituez pas de pièces.
 - N'utilisez pas le lit de bébé si l'enfant est capable d'en sortir sans aide ou s'il mesure plus de 35 pouces (90cm).
 - Ne placez pas le lit près de fenêtres où les cordes de persiennes ou de tentures pouvant étrangler l'enfant. NE METTEZ PAS dans ou à proximité du lit des cordes, courroies ou objets semblables qui pourraient s'enrouler autour du cou de l'enfant.
 - Les cordes peuvent étrangler. N'utilisez pas d'objets avec corde autour du cou d'un enfant. Telle que pour une sucette ou un vêtement à capuchon avec corde d'attache. N'attachez rien sur le lit avec une corde ou ficelle pour des jouets ou décoration.
 - Lorsque votre enfant est capable de se tenir debout, placez le matelas à la position inférieure et enlevez les coussinets de protection, gros jouets et tout autre objet sur lesquels l'enfant pourrait grimper pour sortir du lit.
 - NE LAISSEZ PAS l'enfant dans le lit si le côté est abaissé. Chaque fois que le lit est occupé, assurez-vous que le côté est monté et verrouillé.
 - Après avoir levé le côté, assurez-vous que les côtés sont bien enclenchés ou verrouillés lorsque l'enfant est dans le lit. Assurez-vous que les boutons de verrouillage sont enclenchés.
 - Remplacez la barre de dentition si elle est endommagée ou lâché.
 - N'utilisez pas un matelas à eau avec ce lit de bébé.
 - N'utilisez jamais de sacs d'expédition en plastique ou autres types de sacs plastiques pour recouvrir le matelas puisqu'ils peuvent étouffer l'enfant.
 - Si vous retapez le lit, utilisez un fini non toxique indiqué pour les produits pour enfants.
 - N'utilisez pas ce lit d'enfant à moins d'être en mesure de respecter rigoureusement les instructions apposées au lit ou ci-jointes.
 - Lisez toutes les instructions avant de monter le lit de bébé. GARDEZ LES INSTRUCTIONS POUR USAGE ULTERIEUR.
 - Avant de mettre votre bébé au lit, veillez à sa sécurité en vérifiant régulièrement que chaque pièce soit solidement à sa place.

CAUTION: ANY MATTRESS USED IN THIS CRIB MUST BE AT LEAST 27-1/4 INCHES BY 51-5/8 INCHES (69 X 131 CM) WITH A THICKNESS NOT EXCEEDING 6 INCHES (15 CM).

THIS PRODUCT CONFORMS TO APPLICABLE REGULATIONS OF THE CONSUMER PRODUCT SAFETY COMMISSION.

AVERTISSEMENT: TOUT MATELAS UTILISÉ DANS CE LIT DOIT AVOIR AU MOINS 27-1/4 POUCHES PAR 51-5/8 POUCHES DE GRANDEUR (69 X131 CM) ET UN MAXIMUM DE 6 POUCHES D'ÉPAISSEUR (15 CM).

CE PRODUIT SE CONFORME AU RÈGLEMENTS APPLICABLES DE LA COMMISSION À LA SÉCURITÉ DES PRODUITS AU CONSOMMATEURS.

LIMITED ONE YEAR WARRANTY / GARANTIE LIMITÉE D'UN AN

Your product is warranted against defects in workmanship or material for ONE YEAR from the date of the original purchase. This warranty shall be limited to repairing or replacing any part of the product which, in the opinion of the company, shall be proved defective in materials or workmanship under normal use and service during the one year warranty period. During the one year warranty period, repair or replacement of parts shall be made at no charge. Date of purchase of the product must be established by production of your sales slip or other satisfactory evidence.

Votre produit a une garantie contre tout vice de matériel ou de fabrication pendant UN AN à compter de la date d'achat. Cette garantie est limitée à la réparation ou du remplacement de toute pièce qui, à l'avis de la société, s'avère défectueuse dans les conditions normales d'utilisation, en raison d'un vice de matériel ou de fabrication pendant la période de garantie d'un an. La société réparera ou remplacera gratuitement les pièces défectueuses. La date d'achat du produit doit être établie en présentant votre reçu de caisse ou autre preuve satisfaisante.

HOW TO GET PROMPT, EFFICIENT SERVICE / POUR UN SERVICE RAPIDE ET EFFICACE

Contact our customer service department. The telephone number and hours of operation are listed below. Please do not return the product to the store where it was originally purchased as they do not stock replacement parts. When calling our customer service department, make sure to mention the model number and date of manufacture. Both can be found on the lower right hand corner of this instruction sheet. It is company policy to respond to each request as quickly as possible.

Communiquez avec notre service à la clientèle. Le numéro de téléphone et les heures d'ouverture sont indiqués ci-dessous. Ne pas retourner le produit au marchand qui vous l'a vendu étant donné qu'il ne garde pas de pièces de rechange en magasin. S'assurer de mentionner le numéro de modèle et la date de fabrication quand on téléphone au service à la clientèle. Ces deux données se trouvent sur le feuillet d'instruction qui est collé sur le support de matelas (sous le matelas). La société a pour règle de répondre le plus rapidement possible à chaque demande.

Customer Service Direct Telephone line: 1-877-274-0277 Fax (604) 274-9727 Hours of operation: 7:00 AM to 3:00 PM, Pacific Standard Time e-mail: parts@storkcraft.com
Service à la clientèle - Téléphone: 1-877-274-0277 Télécopieur (604) 274-9727 Heures d'ouverture: 7h à 15 h 00 (Heure normale du Pacifique)

1 INSTALL MATTRESS BASE BRACKETS
INSTALLATION DES CROCHETS DU SUPPORT DE MATELAS

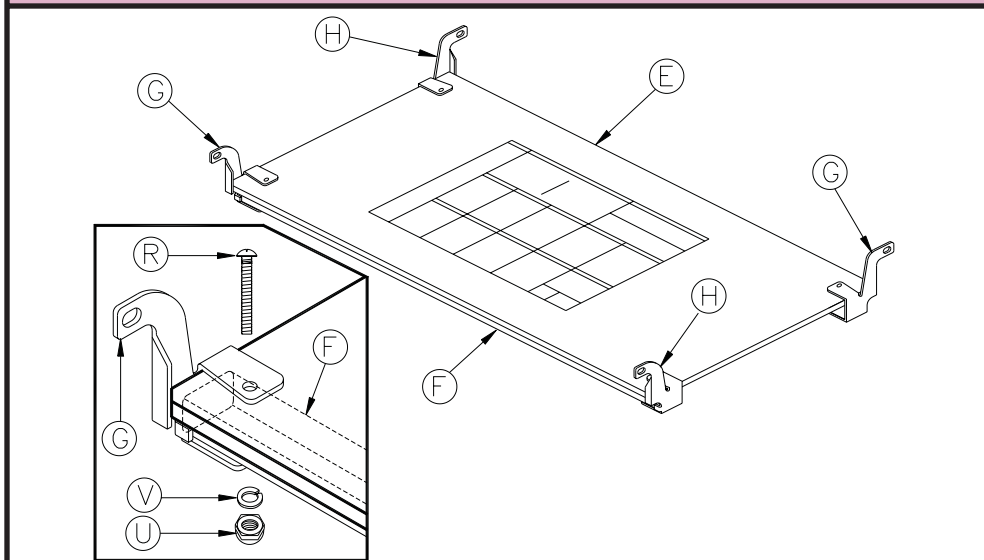

Position mattress base supports (F) on a flat surface. Position mattress base (E) with the warning label facing up. Place the mattress base (E) on the mattress base supports (F), making sure to align the corner holes in each. Fit the mattress base brackets (G & H) to the mattress base supports (F) and the mattress base (E), so that the hooked ends are outwards. See diagram for correct positioning. Insert a 1/4" x 1 1/4" bolt (R) through each mattress base brackets (G and H), mattress base (E), and mattress support (F). Attach a lock washer (V) and acorn nut (U) to each 1/4" x 1 1/4" bolt (R). Using a slotted screwdriver and adjustable wrench, tighten the hardware. Do not over-tighten.

Placez le support de matelas (E) sur les barres de support (F) et alignez les trous de coins du support de matelas (E) et des barres de support (F). Installez les crochets de support (G & H) et attachez avec les boulons (R) qui passent au travers des trous de crochets de support (G & H) du support de matelas (E) et des barres de support (F) et des trous inférieurs des crochets de support (G & H), placez les rondelles d'arrêt (V) et les écrous borgnes (U) pour finir. Resérrez avec un tournevis et une clef universelle.

2 PRE-ASSEMBLY OF SIDE RAILS
PRÉ-MONTAGE DES BARRIÈRES

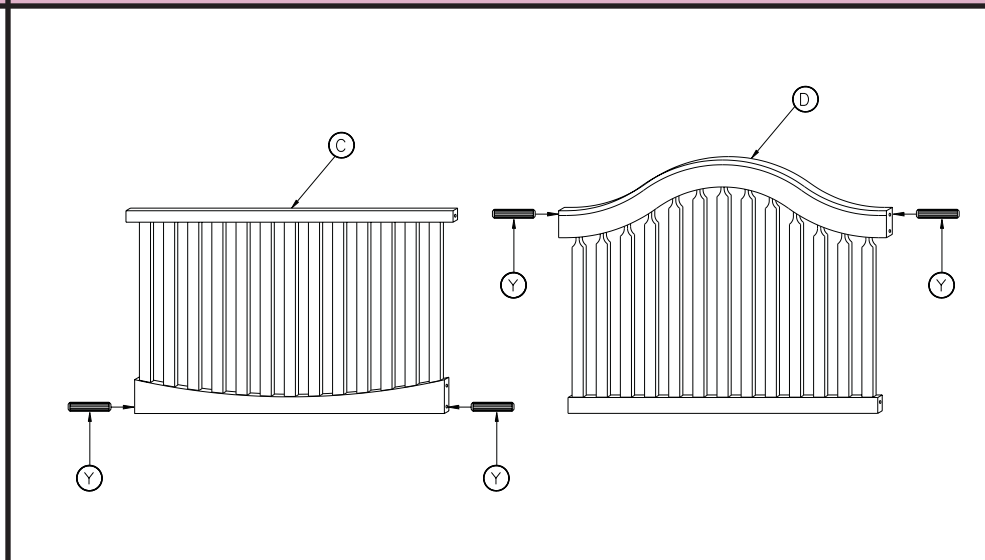

Insert 2 wooden dowels (Y) halfway into outer holes of the stationary side rails (C & D) as per diagram above.

Insérez la moitié des 2 chevilles de bois (Y) dans les trous aux extrémités des 2 barrières (C et D) suivant le schéma ci-dessus.

3 ASSEMBLE STATIONARY SIDE RAIL
ASSEMBLAGE DU CÔTÉ DE LIT FIXE

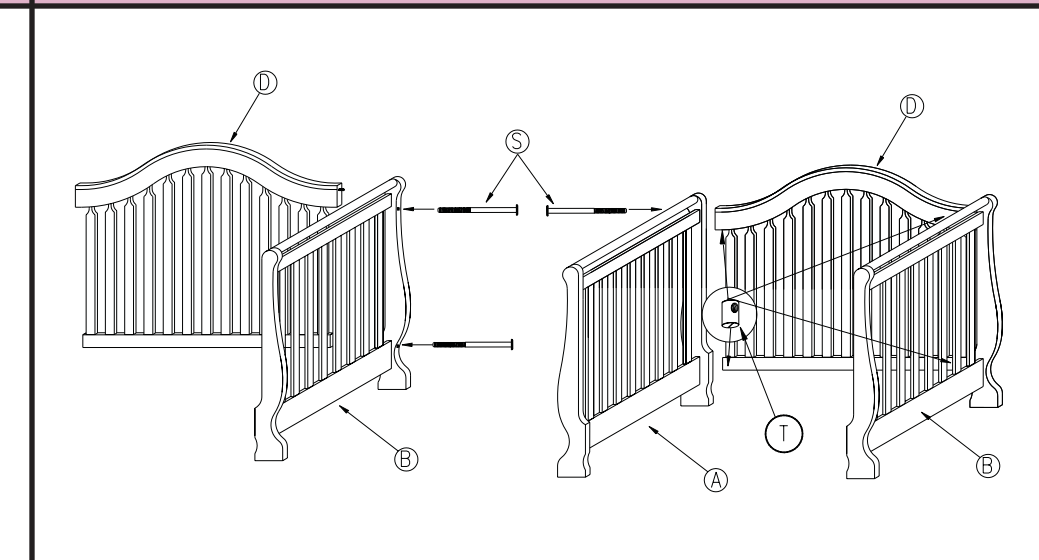

Attach stationary side rail (D) to footboard (B) by inserting the wooden dowel (Y) to corresponding holes in the footboard (B). Insert barrel nut (T) up into hole of the stationary side rail (D). Insert 1/4" x 4" bolts (S) through the outside of the footboard (B). Tighten bolt with allen key provided. Repeat procedure on other end of the stationary side rail (D). Attach headboard (A) into other end of the stationary side rail (D) in the same manner.

Attachez la barrière (D) au pied de lit (B) en insérant les chevilles en bois (Y) aux trous correspondants situés sur la tête du lit (B). Insérez le manchon fileté (T) en haut dans le trou situé au coin de la barrière fixe (D). Fixez avec le boulon (S) 1/4" x 4" en le passant à travers la patte du pied de lit (B). Répétez la même procédure pour l'autre côté de la barrière fixe (D). Attachez la tête à l'autre bout de la barrière fixe (D) de la même manière.

4 ASSEMBLE MATTRESS BASE
ASSEMBLAGE DU SUPPORT DE MATELAS

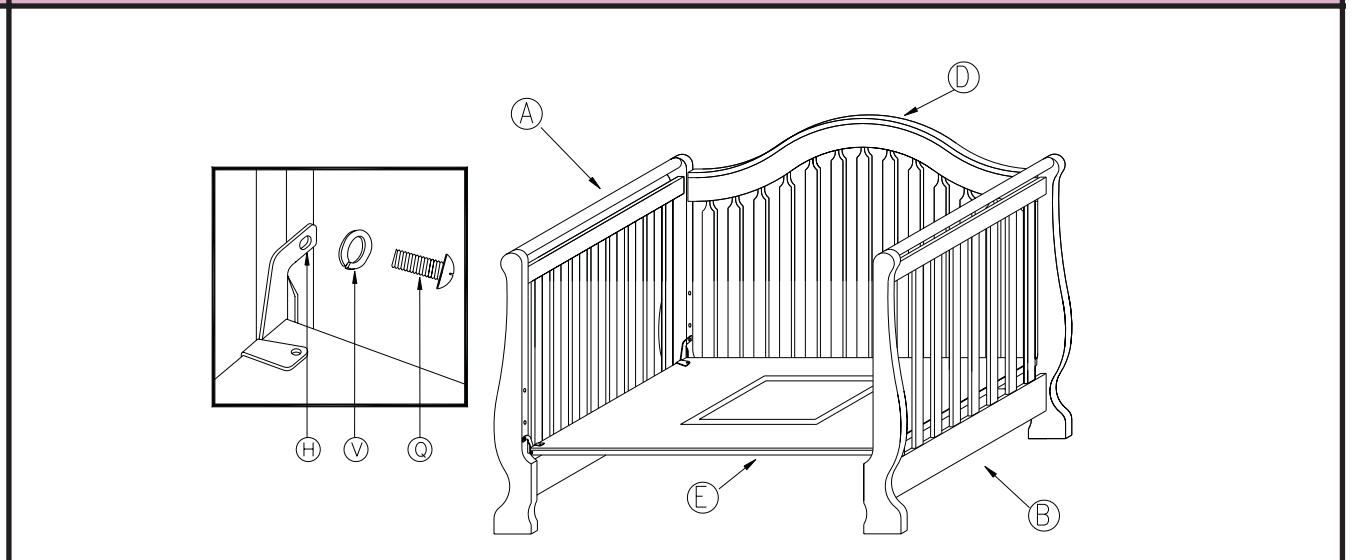

This assembly step may require two people. Position the mattress support (E) with the warning label facing. Fit the mattress base (E) between the headboard (A) and footboard (B). Fit a lock washer (V) onto each 1/4" x 5/8" bolts (Q). Insert the 1/4" x 5/8" bolts with lock washer (Q & V) through the holes inside of the footboard (B) and headboard (A). (Note: There is a pre-inserted nut inside the headboard (A) and footboard (B). Do not over-tighten.

Cette étape requiert 2 personnes. Placez le support de matelas (E) avec les instructions d'assemblage vers le haut, entre la tête de lit (A) et le pied de lit (B). Avec les boulons (Q) et les rondelles d'arrêt (V) passez dans les trous supérieurs des crochets de support (G & H) et vissez dans les écrous pré-insérés de la tête (A) et du pied (B) de lit. Ne resérrez pas de trop.

IMPORTANT: Assemble the mattress base in the highest position for a newborn. As baby grows, the mattress base should be lowered to prevent baby from climbing out.

IMPORTANT: Placez le porte matelas au plus haut niveau pour nouveau-né, abaissant progressivement quand l'enfant grandit pour empêcher l'enfant de descendre du lit.

5 ASSEMBLE OTHER STATIONARY SIDE RAIL
ASSEMBLAGE DU CÔTÉ DU LIT FIXE

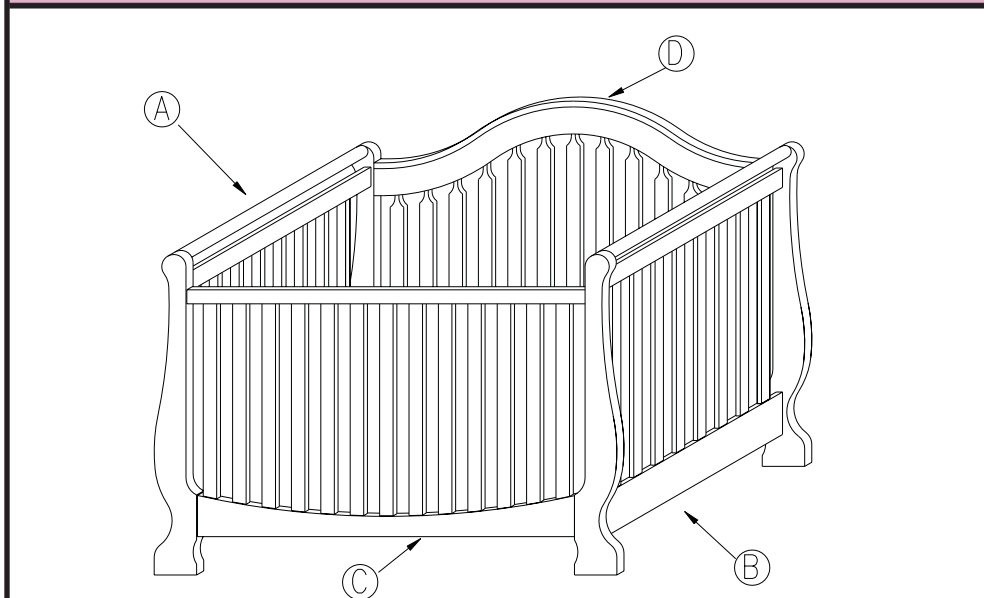

Assemble other stationary side rail (C) as per step 3.

Montez l'autre barrière fixe (C) comme indiquée à l'étape 3.

6 TO CONVERT CRIB TO DOUBLE BED
POUR CONVERTIR EN LIT DOUBLE

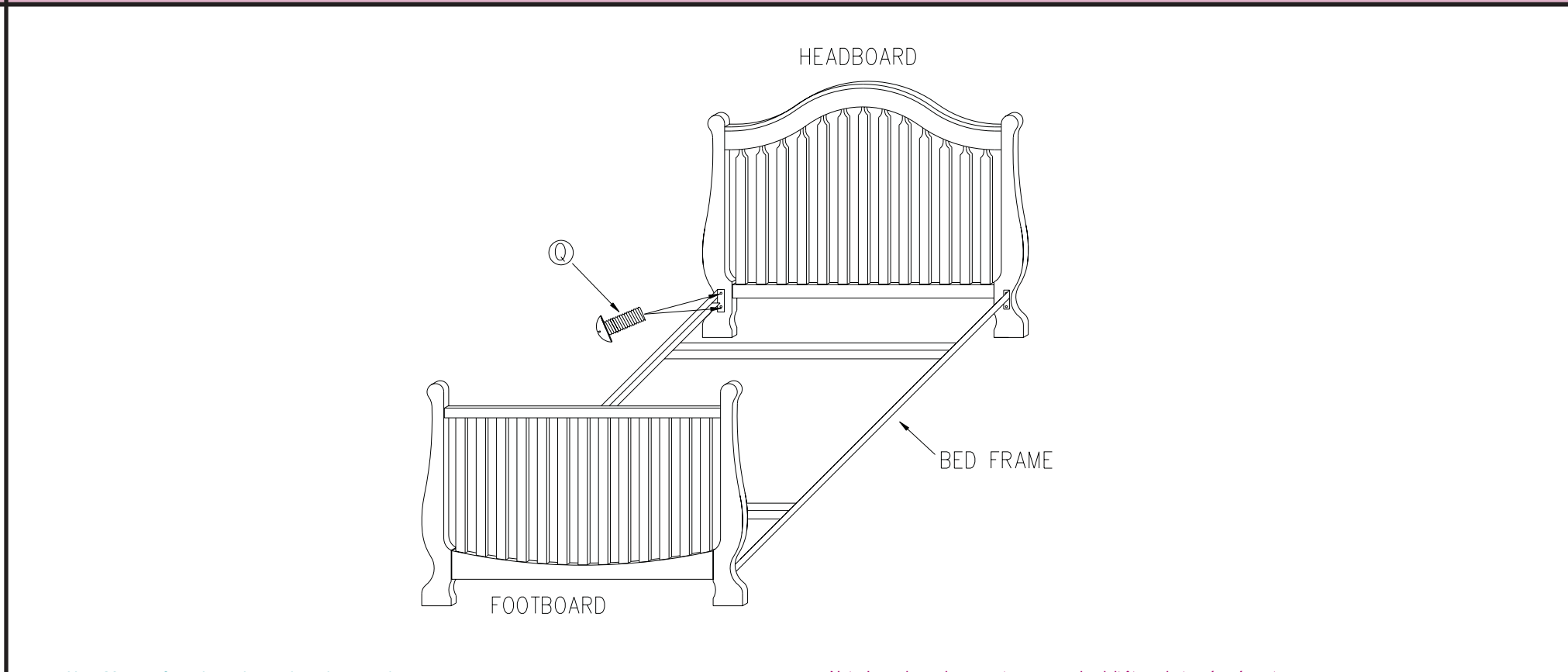

Note: Mattress frame has to be purchased separately.

Remove mattress base (E). Remove middle section of the headboard (A) and footboard (B). Attach mattress frame to double bed headboard and footboard using the 1/4" x 5/8" bolts (Q) into pre-inserted nuts of the posts.

Note: Le cadre de support pour sommier doit être acheté séparément.

Retirez le support de matelas (E). Retirez la section du milieu de la tête et pied de lit (A,B). Attachez le cadre pour sommier au pied et tête de lit double en utilisant les boulons (Q) 1/4" x 5/8" dans les écrous pré-insérés dans la patte.

STORAGE AND CARE
DÉMONTAGE DU LIT DE BÉBÉ

DO NOT remove any part that is attached with wood screws. The stationary side rails, mattress base and end panels can all be disassembled for storage. Simply review the assembly instructions for each and reverse the order to disassemble.

Wipe all parts with a dampened clean cloth. DO NOT use abrasives.

Démontez votre lit de bébé pour l'entreposer en lieu sûr. Les barrières le support de matelas et les 2 côtés (A & B) peuvent être démontés pour l'entreposage.

Nettoyer le lit avec un chiffon humide sans savon.



Distributed by / Distribué par
Stork Craft Mfg. Inc.,
11511 No. 5 Road, Richmond, B.C.
Canada V7A 4E8

PLACE STICKER WITH MODEL NUMBER, DESCRIPTION AND DATE OF MANUFACTURE HERE.